

#parastayrittäjille

#parastayrityksille

#lapua



LAPUALAINEN ALIHANKINTA VERKOSTO



www.investlapua.fi ● ● ●

Yrittäjä,
**TERVETULOA
LAPUALLE!**

Lapua on toimivien palveluiden, monipuolisen urheilun, kulttuurin ja viihtyisän ympäristön kaupunki, jonka henkeen kuuluu menestyvä yrittäjyys ja vahva yhteistyöverkosto.

Lapualla päätöksenteko on yrityslähtöistä ja nopeaa. Lapualla on tarjota parasta yrittäjille: Tontti- ja toimitilatarjonta on monipuolista ja joustavaa sekä ammattitaitoinen yritysneuvonta on käytettävissä. Erinomaiset logistiset yhteydet autolla, rekalla ja junalla ovat Lapuan valtteja. Myös kansainvälinen lentokenttä ja satama sijaitsevat vain tunnin ajomatkan päässä.



LAPUA

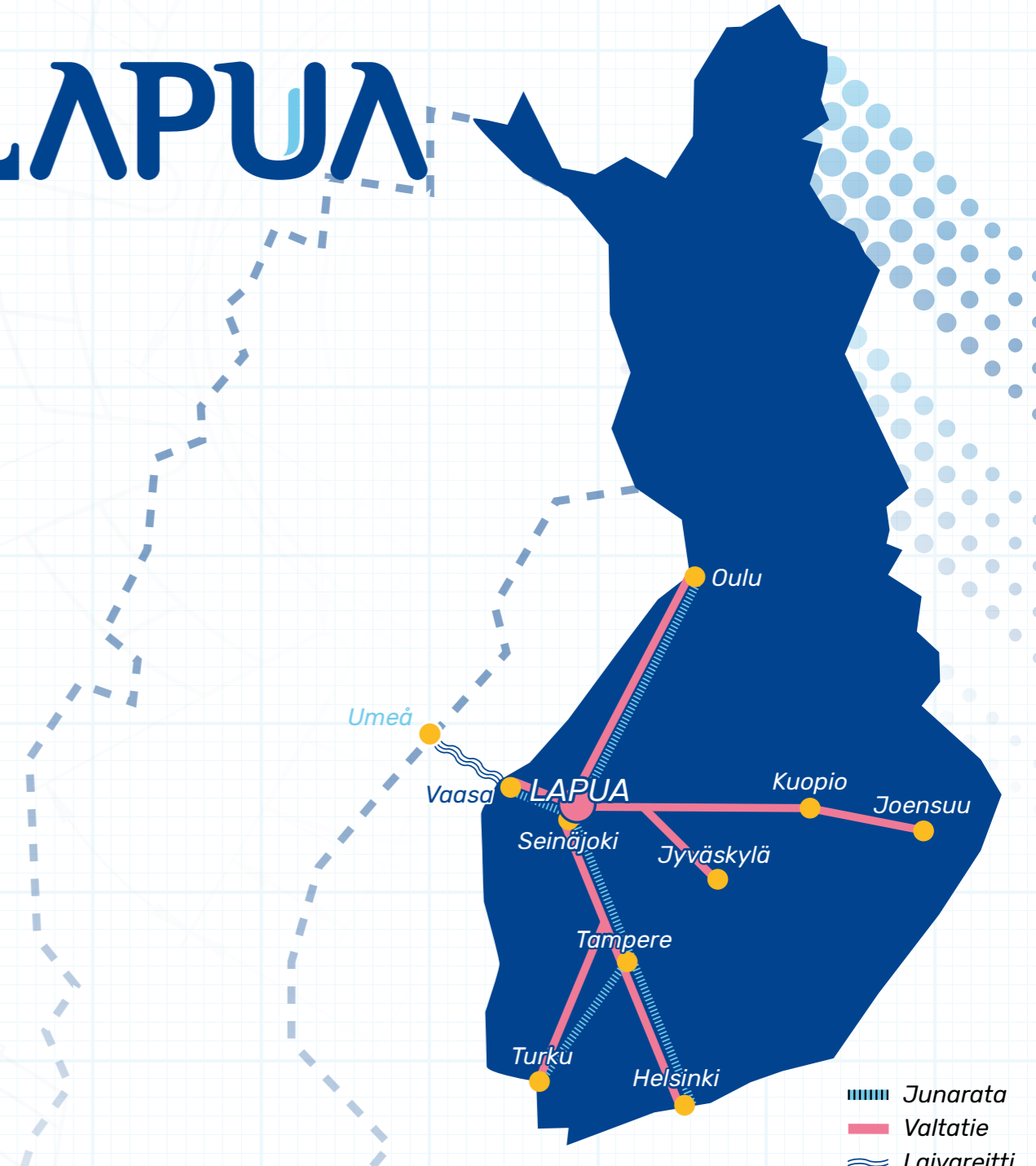

KJ-Koneistus Oy

Metallialan alihankintayritys, KJ-Koneistus Oy, toimii sorvattavien ja jyrsittävien kappaleiden koneistuksen parissa. Asiakkaitamme ovat pääosin tuulivoima-, metsä-, hydraulikka- ja paineakkuteollisuus.

Nykyaikainen konekantamme mahdollistaa niin yksittäisten kappaleiden kuin isojen sar-

jojen tuotannon. Toimitamme metallikomponentteja mittatilauksena ja aina asiakkaiden tarpeet toteuttavalla tavalla. Vaikka olemmekin pieni toimija, takaamme toimitusvarmuuden palveluissamme. Pyrimme aina myös korkeaan komponenttien laatuun ja joustavuuteen kaikessa toiminnassamme.



” Lapua on hyvä paikka yrittää.

📍 Työpajantie 4, 62100 Lapua
 📞 +358 50 521 3093
 ✉ kari@kj-koneistus.fi
 🌐 kj-koneistus.fi

PTM-Metals Oy

Hyvien kulkuyhteyksien varrella sijaitseva PTM-Metals Oy tarjoaa koneistus-, kokoonpano- ja alihankintapalveluita teollisuuden tarpeisiin. Jo toisen sukupolven voimin toimivan yrityksemme asiakkaita ovat eri teollisuuden aloilla vaikuttavat yritykset ja asiakaskuntaan kuuluukin toimijoita pienyrityksistä aina isoihin pörssiyrityksiin saakka. Meillä asioivat esimerkiksi lämpökattilavalmistajat ja metsäkoneiteollisuuden yritykset.

Konekantamme koostuu monipuolisesti CNC-ohjatuista työstökoneista ja manuaalikoneista. Tuotantotiloissamme on erittäin laaja raaka-aine varasto, joka omalta osaltaan auttaa meitä vastaamaan asiakkaiden tarpeisiin joustavasti ja tehokkaasti. Henkilökuntamme muodostuu pitkään toimialalla työskennelleistä alansa ammattilaisista.

Ammattitaidon ohella yrityksemme kulmakivenä on nopeat ja luotettavat toimitukset, vahvaa asiakaslähtöisyyttä unohtamatta. Haluammekin ensisijaisesti olla asiakkaillemme heitä palveleva strateginen kumppani.

📍 Kuusikontie 1, 62100 Lapua
 📞 +358 40 867 4983
 ✉ info@ptm-metals.fi
 🌐 ptm-metals.fi



” Kaupungin kautta saimme paljon apua sukupolvenvaihdoksen suunnittelun kanssa. Neuvot ja opastus edesauttoivat prosessissa huomattavasti.

Veljekset Ala-Talkkari Oy

Veljekset Ala-Talkkari Oy:n **alihankintakoneistamo** on kasvava ja kehittyvä yksikkö, joka on erikoistunut **CNC-koneistukseen**. Palvelumme on suunnattu teollisuuden tarpeisiin. Asiakkaitamme ovat kone- ja laitevalmistajat sekä liikkuvien työkonien valmistajat.

Tuotamme osia ja osakokonaisuuksia teollisuuden tarpeisiin 18 työstökoneen ja yli 20 ammattilaisen voimin. Koneistettavat tuotteet valmistamme pääosin sarjoina, mutta valmistamme myös yksittäiskappaleita. Työstämme materiaaleja muovista erikois-

teräksiin. Moderni ja pitkälle automatisoitu konekantomme vastaa tuotteiden tehokkaasta ja joustavasta valmistuksesta. Valmistusprosessit hoidamme asiakkaiden tilausten mukaisesti materiaalin hankinnasta lähtien pintakäsittelyyn, hitsaukseen ja lämpökäsittelyyn asti.

Korkean laadun ja toimitusvarmuuden palveluissamme takaavat pitkä alan kokemus, ammattitaitoinen henkilökunta ja monipuolinen konekanta. Jatkuvat investoinnit ja toiminnan kehittäminen toimivat kilpailukyky-
mme ajureina.



- 📍 Hellanmaantie 619, 62130 Hellanmaa
☎ +358 6 433 6333
✉ myynti.koneistamo@ala-talkkari.fi
🌐 ala-talkkari.fi

” Lapualla on hyvät verkostoitumismahdollisuudet teollisuuden saralla. Kaupungin palvelut auttavat meitä jalostamaan tuotteitamme pidemmälle ja toimittamaan entistä laajempia kokonaisuuksia asiakkaillemme.

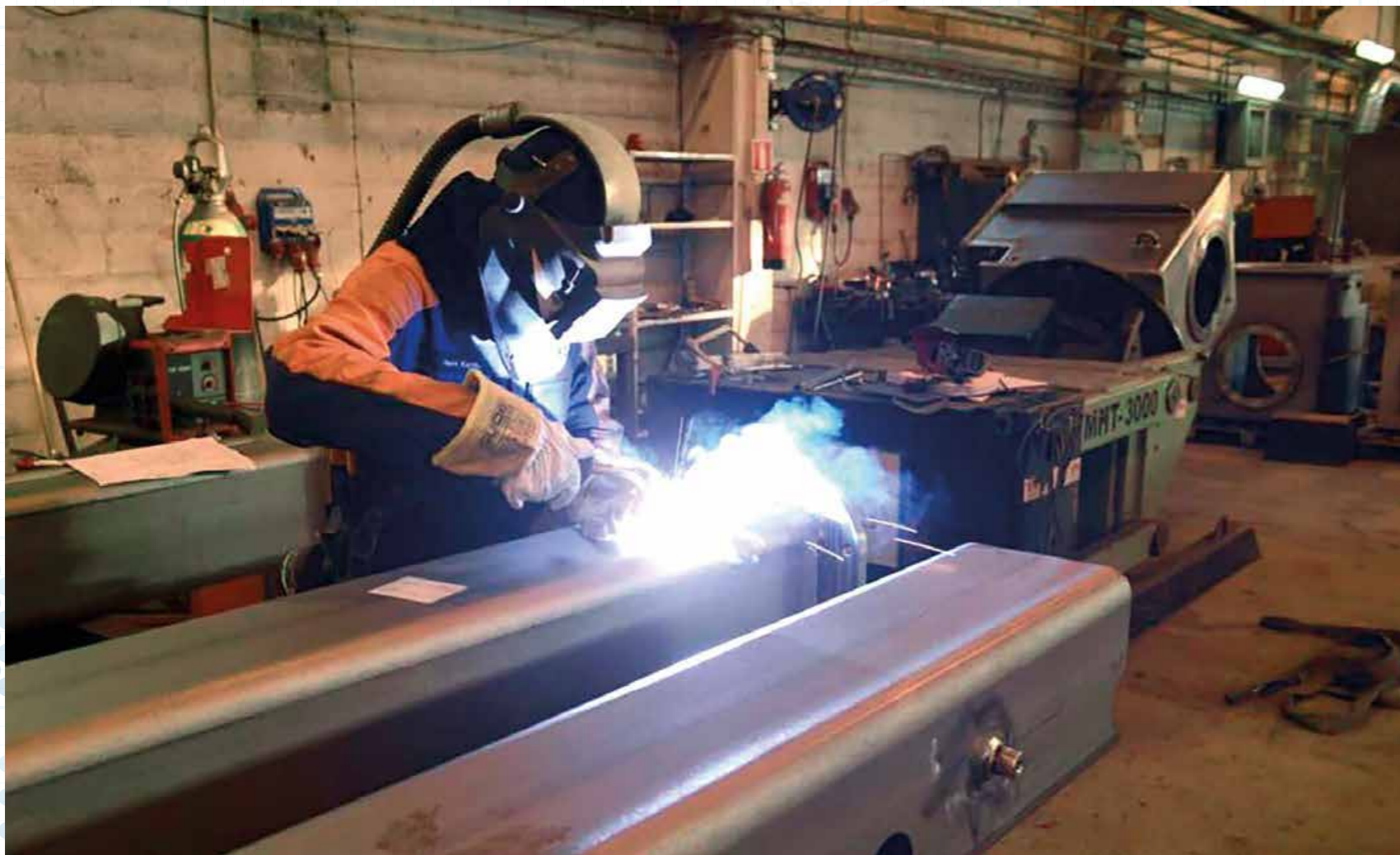

HelaSteel Oy

HelaSteel Oy on **hitsaukseen ja kokonaistoiimituksiin erikoistunut konepaja**. Tarjoamme vaativia toimituksia Suomeen ja ulkomaille. Meiltä onnistuvat niin sarjatuotanto kuin projektityöt. Asiakkainamme ovat energia- ja prosesseollisuuden toimijat.

Mittava toimittajaverkosto ja moderni teknologia takaavat tilausten nopean läpimenon. Pystymme myös mukautumaan muuttuviin tilanteisiin nopealla tempolla aina tarpeen vaatiessa sertifoitujen ja standardien mukaisten toimintajärjestelmiemme ansiosta.

Emme tingi laadusta, tehokkuudesta ja luotettavuudesta. Nämä arvot näkyvät kaikessa toiminnassamme avoimen yhteistyön ja pitkien asiakassuhteiden ohella. Meille laadukas hitsaus on kunnia-asia ja yrityksestämme löytyvät alan parhaat tekijät. Vankka osaaminen ja ammattitaito tuovatkin omalta osaltaan ensiluokkaisuuden palveluihimme. Tavoitteenamme on kasvaa asiakkaidemme mukana yhä vahvemmassi alan toimijaksi.

” Lapua on logistisesti hyvässä paikassa, joten tavaravirran oikea-aikainen kulku on helppo toteuttaa. Lisäksi koulutettua työvoimaa on tarjolla.

📍 Kelohongantie 6, 62100 Lapua
☎ +358 10 583 5800
✉ info@helasteel.fi
🌐 helasteel.fi







” Lapua on järkevä paikka yrittää. Kaupungin keskeinen sijainti hyvien tieyhteyksien varrella tuo etua.

Plate Power Oy

Plate Power Oy tarjoaa metallialan alihankintapalveluita ja on **erikoistunut laserleikkaukseen, levytyöstöön, särmäykseen ja hitsaukseen**. Yritys toimii vankan kokemuksen tuomalla varmuudella, jota on ehtinyt kartuttamaan vuodesta 2002 asti. Verkostoitumisen ja sopimusrahtien avulla pystymme palvelemaan asiakkaita ympäri Suomen. Pääasiassa asiakkaamme koostuvat kone- ja laitevalmistajista traktori-, juna-, laiva- ja rakennusteollisuuden sekä terveydenhuollon työympäristön kehittämisen saralta.

Tavoitteemme on tuoda lisäarvoa asiakkaalle kustannustehokkaasti. Jatkuva tuotannon kehittäminen, osaava henkilökunta ja nykyaikainen tehokas konekanta takaavat parhaan mahdollisen laadun. Työt toteutetaan yksittäisistä komponenteista aina pitkälle suunniteltuihin komponenttien kokoonpanoihin ja pintakäsittelyihin saakka. Nopea reagoitakykyemme varmistaa asiakkaiden intressien täyttymisen parhaalla mahdollisella ja tehokkaalla tavalla. Mukautuvat ja nykyaikaiset prosessimme ovat kilpailukykyemme ytimessä.

 Suutalantie 5, 62100 Lapua
 +358 44 525 0183
 eetu.jaaskelainen@platepower.fi
 platepower.fi

MA-Tech Oy

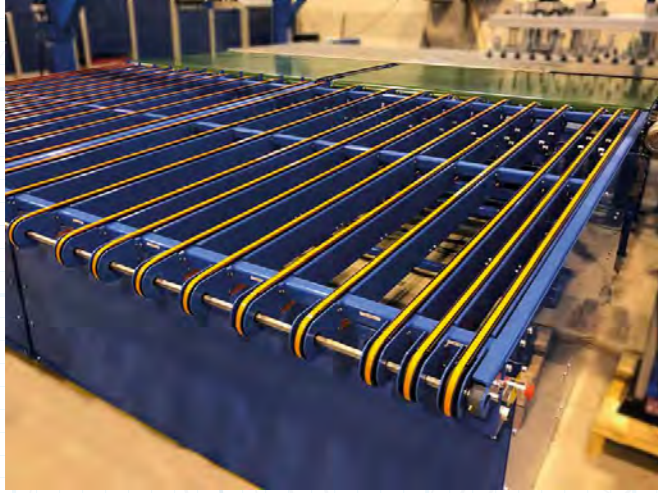





Materiaalinkäsittelyyn ja tuotannon tehostamiseen erikoistunut MA-Tech Oy valmistaa **teollisuuden kuljettimia mittatilaustyönä**. Asiakkaisiimme lukeutuvat monet eri teollisuuden toimijat, suurimpana yksittäisenä segmenttinä metalliteollisuus.

Kustannustehokkaat tuotteemme tuovat asiakkaillemme mahdollisimman paljon hyötyä tehokkaasti ja nopeasti. Suunnittelu ja valmistus tapahtuu alusta loppuun toimitiloissamme Lapualla, joka varmistaa tuotteillemme hyvän laadun ja järkevät hinnat. Teemme kuitenkin mitoitus- ja määrityskäyntejä ympäri Suomen.



Varsinkin 2014 tapahtuneen omistajavaihdoksen jälkeen MA-Tech on kasvanut voimakkaasti ja sitä on johdettu kasvuhakuisesti. Riippuen teollisuuden alasta, olemmekin varmasti markkinoiden dynaamisin toimija palveluiden ja asianhoidon näkökulmasta. Toimitamme uusia korvausinvestointina tuotteen asiakkaalle avaimet käteen periaatteella esimäärittelystä alkaen.

-  Lohkarekuja 2, 62100 Lapua
-  +358 10 505 7902
-  info@ma-tech.fi
-  ma-tech.fi

Ravaltsu Oy

Ravaltsu Oy:lla on kokemusta hydraulisylintereistä yli 35 vuoden ajalta. **Toimintaamme kuuluu hydraulisylinterien valmistus, huolto ja myynti**. Tarjoamme valmistusta myös asiakkaan tilauksen mukaan tehtävänä mittatilaustyönä. Laittevalmistajat ja yksityiset toimijat ovat pääasiallista asiakaskuntaamme.

Hydraulisylinterien valmistuksessa käytämme viimeisintä tekniikkaa. Käytössämme ovat CNC-koneet, sorvit, työstökeskukset, sahat, hitsausrobotit ja manuaaliset koneet, joilla valmistamme tuotteita korkeatasoisista materiaaleista. Palveluihimme kuuluu myös vahingoittuneiden hydraulisylinterien perusteellinen korjaus.

Toimintamme keskiössä ovat toimivuus ja varmuus. Tuotteemme ovat kotimaisena laatu-työnä tehtyjä ja yrityksellämme on parhaan luottoluokan AAA-luokitus. Täsmällisyys toimii ajurinamme, jonka takia sovittujen aikamääreiden mukainen nopea valmistus ja toimitus on aina taattu. Tavoittelemme tasaista kasvua kotimaisilla markkinoilla.

-  Rantalassilantie 2, 62100 Lapua
-  +358 50 465 2370
-  tuomas@ravaltsu.com
-  ravaltsu.com

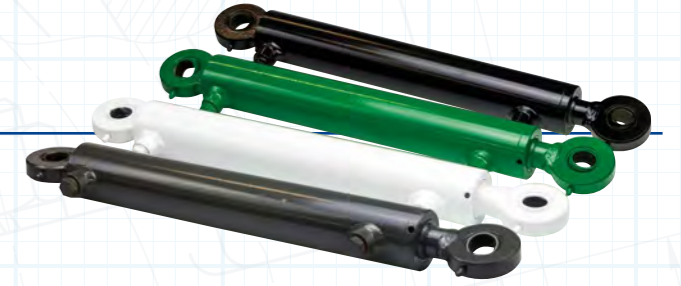

” Lapua on yrittäjäystävällinen kaupunki.





Lapua-ketjut Oy

Lapua-ketjut Oy **valmistaa kuljetinketjuja teollisuuden kuljettimiin ja materiaalinkäsittelyjärjestelmiin.** Jo lähes 70 vuoden monialaisen kokemuksen siivittämänä valmistetut ketjut ylittävät standardien asettamat vaatimukset moninkertaisesti. Yrityksemme suurimmat asiakasryhmät ovat metsä- ja lämpövoimateollisuuden laitokset ja laiterakentajat.

Tarjoamamme ketjutuotteet valmistetaan alusta loppuun asti kotimaisesti, joka mahdollistaa pitkällekin räätälöityjen tuotteiden lyhyet valmistusajat. Ammattitaitoinen osaaminen ja ensiluokkaiset valmistusmenetelmät takaavat laadukkaat ja kestävät tuotteet. Kestävyys

saavutetaan pitkälle kehitetyllä yhdistelmällä oikeita raaka-aineita ja niiden lämpökäsittelyä. Ylivoimainen kulutuskestävyys tekee tuotteistamme pitkällä aikavälillä kannattavia vähentämällä ketjurikkoja ja mahdollistamalla asiakkaan tuotannon sujuvuuden.

Tarjoamme erittäin ammattitaitoisen asiakaspalvelun ketjun valintaan, mitoittamiseen ja kartoitukseen asiakkaan kunnossapidon ja hankintojen tueksi. Teemme myös vaurioanalyysjä rikkoutuneille ketjuille. Helppo asiointi ja asiakkaan tarpeen ymmärtäminen luovat hyvän alustan asiakkaalle sopivien ketjuratkaisuiden laadintaan.

” Kaupunki sijaitsee Etelä-Pohjanmaan keskeisimmällä paikalla, valtaväylän äärellä. Tänne on lyhyt matka joka paikasta. Työvoiman saatavuus on hyvä.

📍 Patruunatehtaantie 13, 62101 Lapua
 📞 +358 6 435 1200
 ✉️ posti@lapua-ketjut.fi
 🌐 lapua-ketjut.fi

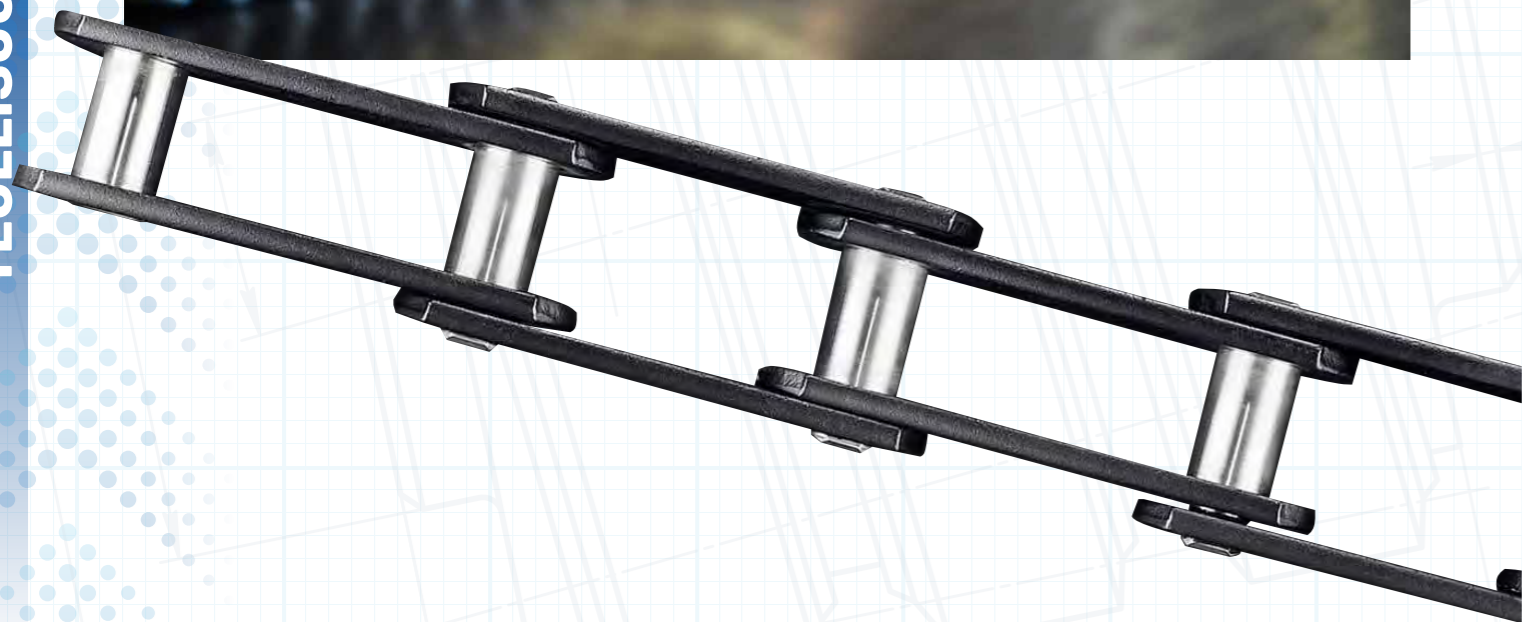

Jusmara Oy

Jusmara Oy toimii konepajateollisuudessa. **Toimitamme monipuolisesti erilaisia osia ja osakokonaisuuksia**, jotka valmistamme **asiakkaan piirustusten ja toiveiden mukaan**. Asiakkaitamme ovat sekä suuret kansainvälisillä markkinoilla toimivat metalliteollisuuden yritykset että pienemmät lähialueen toimijat.

Yrityksemme juuret ulottuvat 1960-luvulle, jolloin tuotanto piti sisällään erilaisia maa-taloustuotteita. Vuonna 1988 tapahtui sukupolvenvaihdos ja varsinkin viime vuosina toimintamme on painottunut yhä enemmän alihankintaan. Sen saralla tarjoamme **koneistusta, laserleikkausta, särmäystä, sorvausta, porausta, sahausta, putkentäivutusta, kokoonpanoa, hiekkapuhallusta, maalausta ja suunnittelua**.

Joustavuus on läsnä kaikessa toiminnassamme. Se näkyy palveluissamme nopeana reagointikykyinä ja tuotannossamme sar-



jakokojen vaihteluina aina muutamista kappaleista tuhansiin. Lisäksi laatu ja toimitusvarmuus ovat meille tärkeitä tekijöitä. Niiden toteutuminen varmistetaan monipuolisten, saman katon alla tapahtuvien, tuotantotekniikoiden ja ammattitaitoisen henkilökunnan voimin. Omaa tuotantoamme täydentävät myös useat alihankkijat.

JJ Lapualla on
yrittäjämönteinen
ilmapiiri.

📍 Raamatuntie 461, 62130 Hellanmaa
📞 +358 50 016 3144
✉ simo.ala-rantala@jusmara.fi
🌐 jusmara.fi

Komako Metals Oy

Komako Metals Oy **tekee ohutlevyn osia ja toteuttaa niihin liittyvien kokonaisuuksien valmistusta kokoonpanoon asti, kappaleiden robottihitsausta ja särmäystä**. Yrityksemme omistajilla on varsin monipuolinen kokemus alihankinta- ja metalliteollisuuden tuotteista sekä koneista jo yli 23 vuoden ajalta. Erityisosaamisemme liittyy robotiikkaan ja sen järkevään sekä tehokkaaseen hyödyntämiseen kannattavuuden takaamiseksi.

Asiakskuntamme koostuu esimerkiksi kone- ja laitevalmistajista, energia- ja prosessiteollisuuden toimijoista. Henkilökuntamme vahva sitoutuminen työhön varmistaa toiminnan joustavuuden aina tarvittaessa. Vahva sopeutumiskyky ja samanaikainen jämäkkyys sekä tehokkuus yhdistyneenä kaikessa tekemisessä takaavat laadukkaan lopputuloksen.

Haluamme olla asiakkaillemme pitkäaikainen ja luotettava kumppani ja tarjota myös tulevaisuudessa tehokkaat sekä luotettavat tuotantomenetelmät yhteisen menestyksen takaamiseksi.

"Ollaha yhteyres ja yritetähän palavella parhaamme mukaha."



📞 +358 50 592 5374
✉ matti.kotala@komakometals.fi

K Power Service Oy

K Power Service Oy on **metallialan yritys**. Tuotamme laadukkaita tuotteita teollisuuden tarpeisiin. Meille tärkeitä asioita ovat laatu, asiakastyytyväisyys ja aikataulussa pysyminen sekä turvallisuus. Hitsaustoimintojamme ohjaa SFS-EN ISO 3834-2 sertifioitu laatujärjestelmä.

Vahvaan osaamisalueeseemme kuuluu **teollisuusputkistot**. Paineenalaisten- ja prosessiputkistojen (vesi, höyry, kaasu, kemikaali) valmistus, asennus, luokkahitsaus ja painelaitetyöt/korjaus SFS-EN 13480 mukaan itse hyvän konepajakäytännön ja G-moduulin mukaisesti materiaaleina hiiliteräkset, RST, HST ja kuumalujat putkistot.

Valmistamme **teräsrakenteet** ISO 1090 standardin mukaisesti EXC3 vaatimusluokkaan asti.

Teollisuuden kunnossapito on tärkeä osa laitoksen toimivuuden kannalta. Pystymme tarjoamaan asiakkaille täydenpalvelun huollot aina lämpö- ja voimalaitoksista suuriin kaivoksiin. Muun muassa lämpö- ja voimalaitoksissa huollamme aina polttoaineen vastaanotosta tuhkanpoistoon asti.

Suoritamme kattila tarkastuksia ja elinkaarianalyseja kattilan valmistajasta riippumatta ja tarpeen tullen suoritamme vuosi- huollon koordinoitusti ja ammattitaidolla.



📍 Tuomaantie 1, 62100 Lapua
 📞 +358 50 572 2108
 ✉ etunimi.sukunimi@kpowerservice.fi
 🌐 kpowerservice.fi

HelaPaint Oy

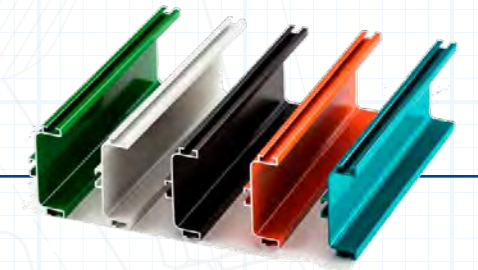

Olemme joustava kumppani **pintakäsittelyyn liittyvässä sopimusvalmistuksessa**.

Pääpainomme on **jauhemaaluksessa**, mutta sen lisäksi olemme valmiita hoitamaan **koko tuotantoprosessin pintakäsittelystä ja kokoonpanosta logistiikkaan**.

Olemme ehdottoman luotettava kumppani. Kasvamme ja kehitymme yhdessä asiakkaidemme kanssa panostamalla heidän tarpeisiinsa ja toiveisiinsa kaikin mahdollisin keinoin. Tyypillisiä asiakkaitamme ovat esimerkiksi kone- ja laiteteollisuuden toimijat. Palvelemme asiakkaitamme ympäri Suomen!



Automatisoitu jauhemaalauslinjamme on kustannustehokas isojen sarjojen pintakäsittelylinja. Ympäristöystävällinen ja nopea nanoteknologiaan perustuva esikäsittely Gardobond® X 4739 sopii kaikille metallimateriaaleille. Uunin koko on L400*K2000*P4000 mm.

Manuaali panostuslinjamme mahdollistaa isojen tuotteiden pintakäsittelyn. Maalattavat kappaleet siirrämme 2 000 kg kantavalla riip-pukuljetinradalla. Esikäsittelystä käytämme rautafosfaatti rasvanpoistopesua. Uunin koko on L2000*K3300*P6100 m.



📍 Teollisuustie 5, 62100 Lapua
 📞 +358 50 446 0030
 ✉ juha.lemponen@helapaint.fi
 🌐 helapaint.fi

Mever Oy



Alihankinnan ohella Mever Oy **tuottaa kodin, kaupan ja julkisten tilojen kierrätys- ja säilytysjärjestelmiä.** Tuotteidemme muoviosat valmistamme kierrätetystä muovista ja muut tuotteet metallilangasta, ohutlevystä ja alumiinista. Tuotteemme menevät pääosin kauppaketjuille, tukku-reille sekä keittiö- ja huonekaluvalmistajille, jotka myyvät tuotteet loppukäyttäjille sellaisenaan tai osana omia tuotteitaan. Koko tuotantomme on kotimaista.

Toimintamme perustana on osaava ja ammattitaitoinen henkilöstö, unohtamatta tehokkaita työ-koneita ja tuotantolinjoja. Nämä omalta osaltaan vastaavat koko yrityksen kattavasta korkeasta laadusta, joustavuudesta ja kilpailukykyisistä hinnoista.

Tulevaisuudessakin meille on tärkeää pitää asiakkaamme, työntekijämme ja muut sidosryhmämme tyytyväisinä. Myös tuotekehittelyssä kiinnitämme erikoishuomiota asiakkaiden tarpeiden täyttämiseen ja jokapäiväisen elämän helpottamiseen. Pitkä kokemus alalta takaa innovatiiviset ratkaisut ja kehitystyön.

” Lapuan kaupungissa on mukava yrittää muiden reilujen ja kannustavien yrittäjien rinnalla.

📍 Tuomaantie 19, 62100 Lapua
 📞 +358 50 550 4585
 ✉️ samuli.kylkisalo@mever.fi
 🌐 mever.fi

Tooltek



Vuonna 1991 perustettu Tooltek **maahan-tuo, valmistaa ja huoltaa teollisuudelle tarpeellisia lastuavia ja leikkaavia teriä.** Asiakkaihimme lukeutuvat puu-, metalli- ja elintarviketeollisuus, kuntien ja yksityisten toimijoiden ohella.

Valmistamme lastuavia teriä niin vakio-mallisina kuin erikoismittaisina. Mittatilaukset toteutetaan aina asiakkaan tarpeen mukaan. Erikoismittaisten terien suunnittelu tapahtuu 3D-simuloinnin avulla ja valmistuksessa käytetään 5-akselista CNC-hiomakonetta. Asiakkaan halutessa tarjoamme myös metalliteollisuuden jyrinten ja porien pinnoitusta valitulla pinnoitteella.

” Lapua on mainio kaupunki yrittää: Hyvä saavutettavuus ja hyvät liikenne-yhteydet.





📍 Ritakulma 2 B, 62100 Lapua
 📞 +358 500 350 834
 ✉️ kari.kallioniemi@tooltek.net
 🌐 tooltek.net

JSA-Group Oy

JSA-Group Oy toimii energian tuotantolaitosten mekaanisten asennustöiden, huoltojen ja modernisoinnin parissa. Asennamme kiinteän biopolttoaineen käsittelyjärjestelmät energialaitoksille, kuljetinjärjestelmät paperiteollisuudelle, sahateollisuuden kuljetinjärjestelmät, kappaletavaran siirto- ja käsittelyjärjestelmät sekä elintarviketeollisuuden kuljettimet ja laitteet. Asiakkaitamme ovat laitevalmistajat, jotka myyvät tuotteitaan maailmanlaajuisesti.

Yrityksessämme keskeisessä roolissa ovat päivittäin toteutuva korkean laadun tuotto ja ammattitaitoisen osaamisen hyödyntäminen. Toimintamme perustuu pitkäaikaisiin kiinteisiin asiakassuhteisiin

ja luottamukseen. Myös asiakaslähtöisyys on toimintamme ydin, joka vankan kokemuksemme ohella takaa onnistuneet ja sujuvat projektit. Asennukset tapahtuvat rehellisesti ja tehokkaasti.

-  Lohkarekuja 1, 62100 Lapua
-  +358 40 734 0713
-  henri.alahuhta@jsa-group.fi
-  jsa-group.fi



” Pienessä kaupungissa on helppo toimia.





Maint Way Oy

Maint Way Oy on konepajateollisuuden huoltopalveluihin erikoistunut yhtiö, joka keskittyy **CNC-metallintyöstökoneiden ongelmatilanteiden ratkaisuihin ja ennakointiin**. Yritys huoltaa myös epäkesko-, särmäys- ym. puristimet, laser-, poltto- ja plasmaleikkaukoneet, sahat, Fanuc-robotit, hitsauskoneet sekä kaikkiin näihin liittyvät oheislaitteet. Tyypillisin asiakaskuntamme koostuu alihankintakonepajoista ja muista omaa valmistusta harjoittavista yrityksistä niin Pohjanmaalta kuin kauempaakin.

Yrityksemme kehittämä MW-Maint kunnossapidon toiminnanohjausjärjestelmä vastaa kaikkien huoltamiemme laitteiden toiminnan monitoroinnista. Palveluillamme tuom-

me varmuutta ja jatkuvuutta asiakkaidemme tuotantoon samalla nostamalla koneiden käyttöastetta.

Tarkka resurssien hallinta takaa nopean reagoitakyvyn asiakkaiden laitteiden kiireellisten virhetilanteiden sattuessa. Toimintamme perusta onkin vahva asiakaslähtöisyys ja laaja-alainen vankka kokemus. Tarjoamme luotettavaa ja palvelukeskeistä osaamista asiakkaillemme.

-  Kotakuja 8, 62100 Lapua
-  +358 10 322 5450
-  info@maintway.fi
-  maintway.fi

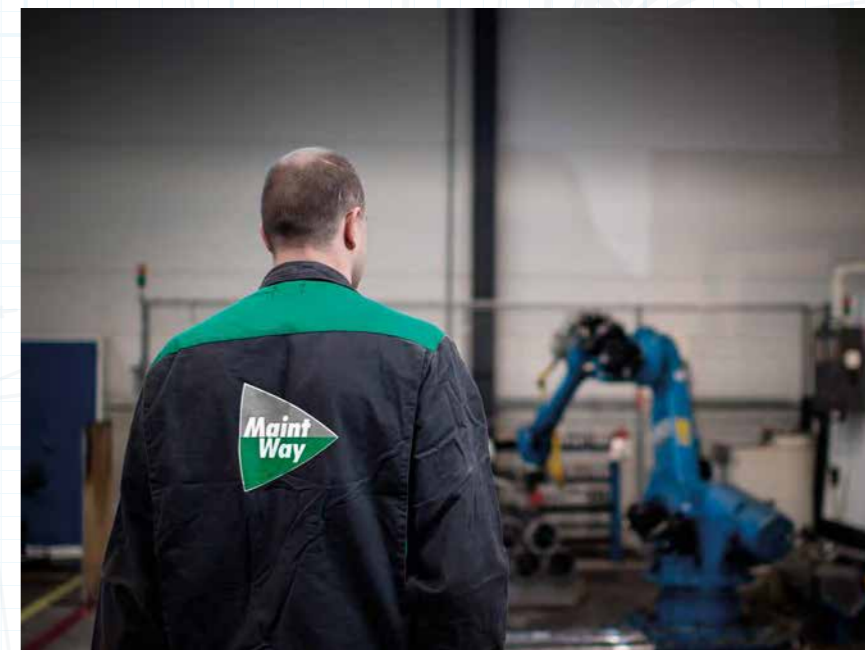

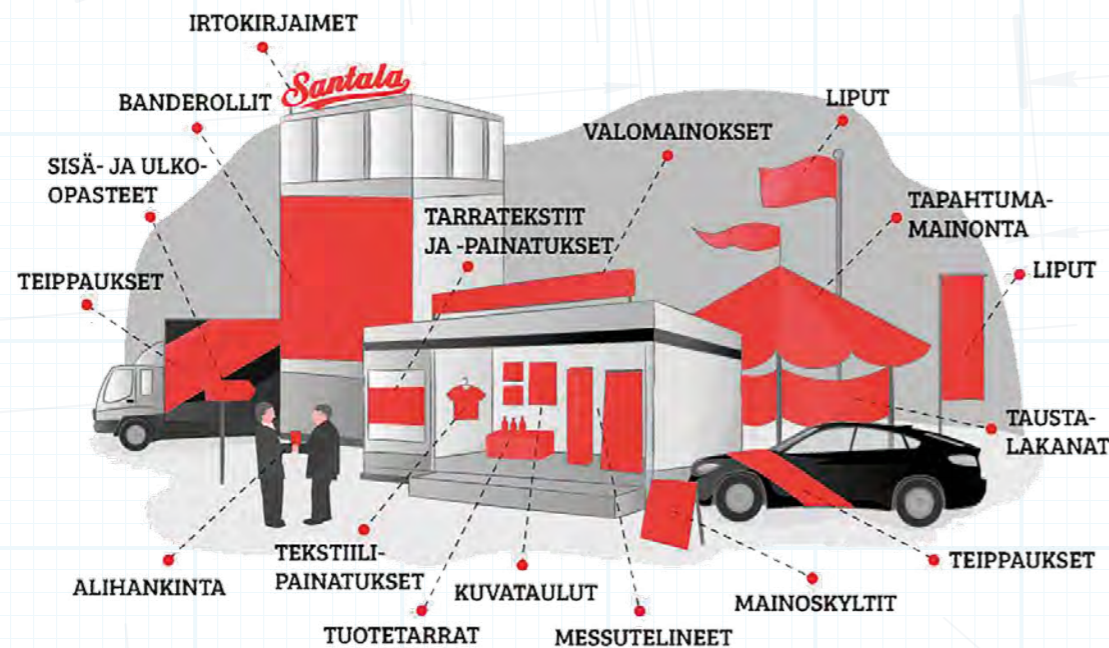
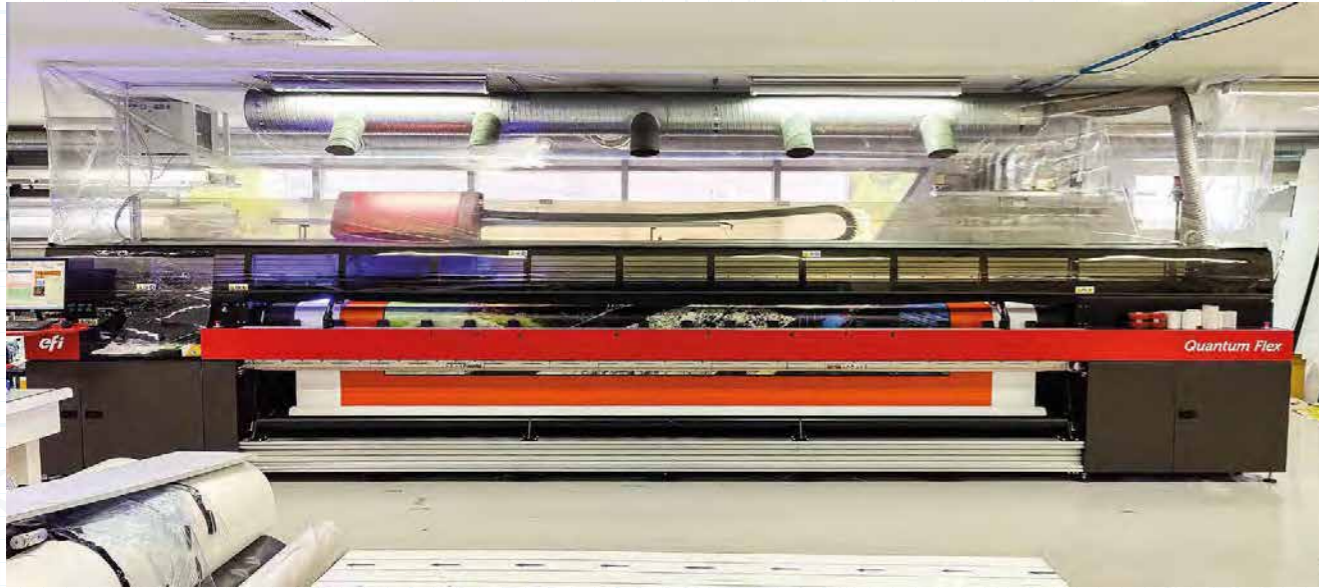





” Lapua on yrittäjämönteinen ja -keskeinen kaupunki.

Santala Print Oy

Santala Print Oy **valmistaa suurkuvatulosteita, mainostelineitä ja merkintätarroja** 50 vuoden kokemuksella. Jo toisen sukupolven ammattilaismainen ote ja kehittyneet tuotantotilat varmistavat ensiluokkaisen lopputuloksen mitattilauostöille. Asiakkaita yrityksellämme on kailta aloilta, niin kotimaisella kuin kansainvälisellä mittakaavalla. Osana yrityksen toimikuvaa on myös alihankinta graafisen alan asiakkaille.

Tuottamamme laadukkaat mainokset tuovat asiakkaalle näkyvyyttä ja realisoivat heidän visuaalisen ilmeensä. Olemme investoineet voimakkaasti uusiin laitteisiin ja koneisiin, jotka omalta osaltaan tekevät yrityksestämme Euroopankin laajuisesti hyvin kehittyneen. Kaikki tuotteet valmistetaan saman katon alla, joka mahdollistaa täsmällisen tuotannon ja tarkan laadunvalvonnan. Toteutamme asiakkaidemme toiveet ja tarpeet uusien innovaatioiden ja pitkän kokemuksen siivittämänä. Meille tärkeää on tuoda monipuoliset ja asiakaslähtöiset palvelut markkinoille. Toimintamme avainasemassa on jatkuva kehitys ja luotettavuus.

 Louhekuja 4, 62100 Lapua
 +358 50 555 2911
 turo@santala.net
 santala.fi

Suomen Hitsauspalvelu Oy



Vuonna 2003 perustettu yritys on **luokkahitsauksen ammattilainen**. 19 ammattilaisen voimin voimme toteuttaa suuria ja vaativia kohteita, joista monet sijaitsevat ulkomailla. Ulkomaan työkohteet kotimaisten lisäksi sopivat oikein hyvin yrityksellemme.

Erikoisosaamisemme on erilaisissa luokkahitsauksissa esimerkiksi painekattiloissa. Työt perustuvat useimmiten vuosisopimukseen erilaisilta isoilta toimijoilta, mut-

ta aina voimme keskustella uusista sopimusasiakkaista. Yrityksemme palvelee Teitä myös erilaisissa **vaativissa hitsaustöissä, asennuksissa, mittauksissa ja valvonta-tehtävissä**.

📍 Tiitunpolku 1, 62100 Lapua
 📞 +358 500 661 801
 ✉ jari.laitinen@netikka.fi

M. Alakojola Service



M. Alakojola Service toimii teollisuuden kunnossapidon saralla tarjoamalla asiakkailleen henkilöstö- ja konevuokrausta. Palvelumme on suunnattu suurille teollisuuden kunnossapidon toimijoille, laitosten valmistajayrityksille, muille konevuokrausyrityksille ja yksityisille ihmisille.

Kaikien toimintamme peruspilari on onnistunut työn korkean laadun ja pitävien aikataulujen yhteensovittaminen. Teollisuudessa töiden valmistuminen sovitussa aikarajoissa on ensiarvoisen tärkeää, jonka vuoksi emme tingi aikatauluissa pysymisestä. Tämä takaa toiminnan sujuvan jatkuvuuden. Vankan 30 vuoden alan kokemuksen ansiosta olemme oppineet toimimaan asiakkaan toiveet täytävällä tavalla.

📍 Kuortaneentie 353, 62100 Lapua
 📞 +358 40 056 4723
 ✉ markku.alakojola@gmail.com

PP-Hydraulics Oy

PP-Hydraulics Oy toimii hydraulisten koneiden ja laitteiden asennus-, korjaus- ja suunnittelutöiden toimialalla, joiden sarjalta tarjoamme palveluita. Maailmanlaajuisen ParkerStore-verkostoon kuuluva tarkemmyyntimme koostuu hydraulikkaletkuista ja -liittimistä, putkistotarvikkeista, erilaisista venttiileistä, pumpuista ja moottoreista sekä suodattimista ja voiteluaineista. Asiakkainamme ovat suomalaiset koneenrakentajat, teollisuus ja urakoitsijat.

Suunnittelemme kokonaisia hydraulikkajärjestelmiä dokumentointineen. Lisäksi suoritamme huoltoja, korjauksia sekä järjestelmien

muutoksia ja modifiointeja, joko yrityksemme korjaamotiloissa tai asiakkaan luona. Meillä on myös laaja-alaista kokemusta mekaanisen ja kemiallisen puunjalostusteollisuuden putkistoasennuksista, öljynjalostamoilta, vesi- ja tuulivoimalaitoksilta, elintarviketeollisuudesta sekä metalli- ja konepajateollisuudesta.

Asiakslähtöisyys on toimintamme keskiössä. Pyrimme pitämään reagointikykyämme korkealla varastoimalla asiakkaiden jatkuvassa käytössä olevia tuotteita ja pitämällä muiden tuotteiden toimitusajat kilpailukykyisinä. Käytämme johtavien valmistajien ensiluokkaisia tuotteita korkean laadun takaamiseksi.



📍 Honkimetsäntie 24, 62100 Lapua
 📞 +358 10 666 6020
 ✉ myynti@pphydraulics.fi
 🌐 pphydraulics.fi

Fintec Oy

Fintec Oy on vuonna 2003 perustettu **Chestertonin huolto- ja kunnossapitotuotteiden sekä ARC pinnoitteidenmaahantuontiin ja myyntiin erikoistunut yritys**, jonka toimitilat ja noutovarasto sijaitsevat Lapualla. Toimintaamme kuuluu myös erilaiset **teollisuuden pesu- ja puhdistustyöt, betoni- ja metallipinnoitukset sekä hiekka- ja raepuhallukset sekä pintakäsittelyt**. Asiakkaitamme ovat paperi- ja selluteollisuus, voimalaitokset, lämpölaitokset, metalliteollisuus yms.

Palveluksessanne ovat yli 20 vuoden kokemuksen omaavat alan ammattilaiset. Chestertonin tekniset kunnossapidon huoltotuotteet on tarkoin suunniteltu teollisuuden vaativiin voitelu-, puhdistus- ja tiivistyskohteisiin. Chestertonin ARC komposiitit on tarkoitettu kohteisiin, missä esiintyy kulumista, korroosiota sekä kemikaalien syövyttämistä metallille ja betonille.



📍 Kotametsäntie 3, 62100 Lapua
 📞 +358 6 414 4111, +358 400 721 330
 ✉ fintec@fintec.fi
 🌐 fintec.fi

Techat Oy

Techat Oy on vuonna 2014 perustettu teknologiayritys, joka **tarjoaa asiakkailleen kattavasti tuotekehityspalveluita, piirilevy-suunnittelua, laiteläheistä sulautetun järjestelmän ohjelmointia sekä tuotekehityksen konsultointia.**

Asiantuntijoillamme on yli 30 vuoden kokemus elektroniikkaratkaisusta sekä sulautetuista järjestelmistä. Pyrimme työssämme aina siihen, että tuottamamme tekniikka on tuotteen luotettavin osa.

Techatilla on valmiudet rakentaa teknologinen tuote yritykselle ideasta aina itse tuotteeksi saakka. Voimme myös valmistaa kustannustehokkaan prototyypin tai protosarjan asiakkaan valmiista suunnitelmista.

Olemme vaativien kokonaisuuksien luottokumppani. Osaamistamme hyödynnetään vaikkapa urheilijan suorituskyvyn mittaamisessa, yliopiston tutkimushankkeissa, ammattikorkeakoulun kursseilla tai esimerkiksi teollisuudessa.

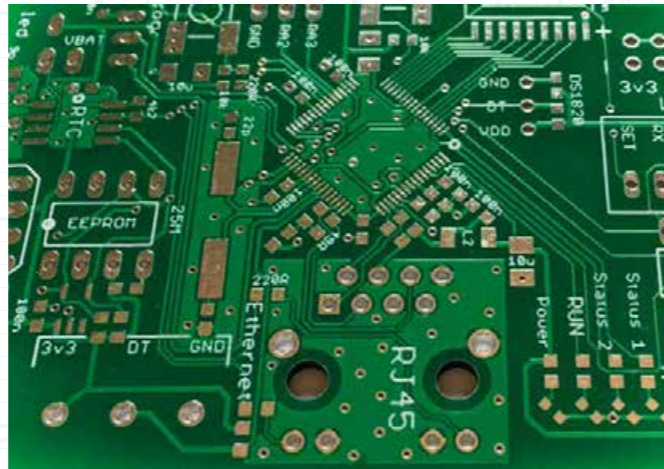

-  Yhdystie 74, 62290 Hirvikylä
-  +358 44 984 4257
-  myynti@www.techat.fi
-  techat.fi

” Lapualla on rehti tekemisen meininki!

Tehotec Oy





Tehotec Oy **tarjoaa teollisen internetin palveluja.** Yrityksen tuotannon kehitys ja uusien innovatiivisten ratkaisuiden kehittäminen perustuu vankkaan kokemukseen useilta eri toimialoilta. Tehokas tuotanto takaa kilpailukykyiset tuotteet ja palvelut kannattavuutta unohtamatta. Asiakkaamme ovat tuotannollista toimintaa harjoittavat kotimaiset ja kansainvälisesti toimivat vientiyritykset.

Työkaluna tuotannon kehittämiseen tarjoamme HitScan-pilvipalvelun, joka tuo tehokkaan, turvallisen ja joustavan ratkaisun teollisuuden koneiden käyttöaikaseurantaan. Tarkka reaaliaikainen ymmärrys tuotantoprosessin te-

hokkuudesta ja pullonkauloista mahdollistaa korjaavien toimenpiteiden optimaalisen kohdentamisen sekä seurannan. HitScan-palvelu vaikuttaa nopeasti yrityksen operatiiviseen tehokkuuteen ja kannattavuuteen nostamalla tuotantoprosessin läpivirtausta.

Palvelun kulmakivinä ovat helppous, nopeus ja turvallisuus. Tuomme yritysten käyttöön visuaalisen datan nykyisestä käyttöasteesta, joka mahdollistaa tarvittavien askelten ottamisen tuotannon tehostamiseksi. Innovatiiviset ratkaisut ja jatkuva kehitys ovat olennaisia toimintamme osia.

” Lapualla on hyvä asua, elää ja yrittää.

-  Teollisuustie 5, 62100 Lapua
-  juha.lemponen@tehotec.fi
-  +358 50 446 0030
-  mika.latvala@tehotec.fi
-  +358 50 463 3341
-  tehotec.fi



HR Roihu Consulting Oy

HR Roihu tuo **asiakkaiden tueksi strategista näkemystä, operatiivista otetta, sekä käytäntöön asti vietyä henkilöstöhallinnon konsultointia** organisaation elinkaaren kaikkiin vaiheisiin. HR Roihusta saa kumppaniksi ratkaisukeskeisen ja monipuolisen ammattilaisen, jonka kanssa yhteistyötä voidaan tehdä joustavasti. HR Roihun konsultit voivat tuoda näkemystä HR-prosessien ja -työkalujen rakentamiseen ja kehittämiseen, kokemusta muutoksen johtamiseen ja integrointiprojekteihin, tai tukea organisaatiosi henkilöstön ja työhyvinvoinnin kehittämisessä.

HR Roihun palvelukokonaisuus räätälöidään aina asiakasorganisaation tarpeiden ja tilanteen mukaan, Roihun kanssa on mahdollista ottaa HR haltuun juuri asiakkaalle sopivalla ta-

valla. Kun tekemisen sisältö ja määrä vaihtelee tai organisaatiosta puuttuu HR-osaamista, voi ulkoistettu HR olla sopivin ratkaisu. Projektipu on oiva tapa hankkia palvelua silloin, kun on olemassa yksittäinen selkeä tarve HR-ammattilaiselle. Kun tarvitaan HR-ammattilaista jakamaan ajatuksia strategisia keinoja pohdittaessa, ennen päätöksentekoa tai suuntaa ja tavoitteita hioessa, on sparraus suositeltavin tapa hankkia palvelua.

Johdonmukainen HR-työ auttaa henkilöstöä kehittymään ja sitoutumaan. Se vahvistaa myös organisaation menestymisen edellytyksiä ja luo kilpailuetua, jonka tuloksena saadaan aikaan parempaa liiketoimintaa. Kun haluat menestyä määrätietoisella henkilöstön johtamisella, roihulaiset palavat halusta auttaa!



+358 40 724 9985

elina.harju@hrroihi.fi

hrroihi.fi

Export Maker

Export Maker on kansainvälisen kaupan asiantuntijatoimisto. Intohimonamme on **auttaa suomalaisia yrityksiä kehittymään kansainvälisillä markkinoilla siellä menestymiseksi**. Valjastamme yrityksesi kansainväliset valmiudet konkreettisiksi teoiksi, jotka myös tuottavat tulosta.

Yli 600 projektin kokemuksella olemme auttaneet yrityksiä mitä haastavimmissa liiketoimintaympäristöissä luomaan uutta liiketoimintaa.



Erityismarkkina-alueitamme ovat Pohjoismaat, Keski- ja Etelä-Eurooppa, Itä-Eurooppa, Kiina, Pohjois-Amerikka sekä Lähi-itä.

Tätä työtä emme tee Suomesta käsin, sillä tiimistämme löytyy yli 20 paikallista asiantuntijaa eri markkinoilta eri puolilta maailmaa sekä yli sadan vuoden vienti- ja kansainvälisen kaupan kokemus.

Uskomme, että jonain päivänä Suomi vie enemmän kuin tuo.



Kauppakatu 28 A 59, 40100 Jyväskylä

+358 50 036 5851

juha.lahtinen@exportmaker.fi

exportmaker.fi

Jyväskylä, Helsinki, Lapua,

Chicago, Montreal, Tours,

Barcelona

Yrityksesi sijoituspaikaksi Lapua



Erinomainen logistinen sijainti, erikokoiset tontit, osaava ja sitoutunut työvoima, kustannustehokkaat toimi- ja tuotantotilat yhdistettynä alueen vahvaan yritysverkoston muodostavat yrityksesi menestykselle hyvät puitteet.



Parasta
yrittäjille

investlapua.fi

STRATEGINEN VALINTA

Kunnallisen päätöksenteon yrittäjä- ja yritys- lähtöisyys on elinkeinopolitiikkamme kulmakivi. Yrityksesi tontti- ja toimitilatarpeisiin vastaamme nopeasti ja joustavasti.

HYVÄ SIJAINTI

Lapua sijaitsee erinomaisten kuljetus- ja kuluyhteyksien varrella valtateiden 16 ja 19 sekä kantatie 66 risteysalueella. Saavutettavuutemme on erinomainen niin raskailla ajoneuvoyhdistelmillä, autoilla kuin junallakin. Liikennemäärät ovat noin 16.000 ajoneuvoa vuorokaudessa. Junamatka Helsinkiin tai Ouluun kestää vajaan 3,5 tuntia. Kansainvälinen lentokenttä ja satama sijaitsevat tunnin ajomatkan päässä.

YRITYSTEN JA YRITTÄJIEN VERKOSTO

Lapualla yritysysteistyö on mutkatonta. Alueemme pk-yritykset ovat joustavia, nopeita ja notkeita palvelemaan yritysten eri tarpeita. Jos me emme löydä tarvitsemaasi tekijää Lapuan yli tuhannesta yrityksestä niin naapurikuntien useiden tuhansien yritysten verkostosta tarvitsemasi takuuvarmasti löydämme.

HENKILÖSTÖ

Osaava työvoima on nykyaikaisen yrityksen tärkein voimavara. Lapualla on tutkitusti kunnallisiin palveluihin tyytyväiset asukkaat, joiden turvallisuuden tunne on vahva. Uudet koulut ja ympärivuotinen laaja vapaa-ajan palvelutarjonta ovat kaupungin vetovoimatekijöitä. Kaupunki on nettomuuttovoittajakunta.

TOIMITILAT JA TONTIT

- edullinen kustannustaso
- toimi- ja tuotantotiloja eri kokoluokissa
- erikokoisia kovapohjaisia tontteja logistisesti hyvällä sijainnilla valtateiden varrella
- mahdollisuus 25 % investointitukeen
- alhainen kiinteistövero
- joustava kaavoitus
- vahva yritysverkosto

YRITYSNEUVONTA

- henkilökohtaiset, ilmaiset neuvontapalvelut
- matala yhteydenottokynnys
- nopea reagointi ja räätälöidyt palvelut
- rahoitusneuvonta
- hankeneuvonta
- yrityksen perustamisneuvonta



Lupauksemme:
Mahdotonta ei olekaan!

- Tiimimme on hyvä neuvomaan ja vielä parempi kuuntelemaan - Aidon kiinnostuksen ja avoimen keskustelun kautta pyrimme tunnistamaan tilanteet ja tarpeet, joita yrittäjät ja yritykset eivät ehkä vielä itsekään tieneet olevan olemassa.





Alangon alue keskustan tuntumassa kasvaa ja kehittyy. Alue soveltuu esimerkiksi vähittäis-kaupalle sekä palvelualan yrityksille.

Rakenteilla olevia ja vapaita tontteja Alangossa.

invest
LAPUA

yrityksiä
varten!

InvestLapua palvelee yritystäsi kaikissa mahdollisissa yritystoimintaan liittyvissä asioissa - Tarvitset sitten lisää tietoja lapualaisista yrityksistä sekä tuotteista, tonteista, toimitiloista tai muista yrityksen palveluista, mukaan lukien erilaiset kehityshankkeet ja rahoitukset.

Alueemme yritykset pystyvät auttamaan lähes kaikissa haasteissa "alkaen sukellusveneen rakentamisesta päätyn uusien hävittäjien osavalmistajaksi".

InvestLapua on olemassa yrityksiä varten.



NovaParkin alueelta valtateiden 19 ja 16 risteyksestä löytyy valmis alue liikenne-asemalle ja vähittäiskaupan yksiköille.

Havainnekuva NovaParkin mahdollisuuksista.



Sijoitu Jouttikallion alueelle. Se auttaa yritystäsi kasvamaan yhteistyöverkostojen keskellä.



Lue lisää yrittämisen mahdollisuuksista ja

yrittämisestä Lapualla:

www.investlapua.fi



info@investlapua.fi | Vaihde: +358 6 460 66 000 | +358 44 438 4050 | +358 44 438 4015

#parastayrittäjille

#parastayrityksille

#lapua